

## FUNKTIONSPRÜFUNGEN UND KONTROLLEN:

Wenn der Anschluss fertig ist, kontrollieren Sie, ob die Brenner richtig funktionieren (Kochfeldbrenner und Backofenbrenner) und justieren Sie diese, falls erforderlich.

### FUNKTIONSKONTROLLE DER KOCHFELDBRENNER:

- ① • Kontrollieren Sie, dass das Gerät an Strom angeschlossen ist.
  - Kontrollieren Sie, dass das Gas-Absperrventil geöffnet ist.
- ② Drücken und drehen Sie den Bedienknebel entgegen des Uhrzeigersinns und betätigen Sie gleichzeitig den Zündschalter.

Hat der Brenner gezündet, Zündschalter loslassen.

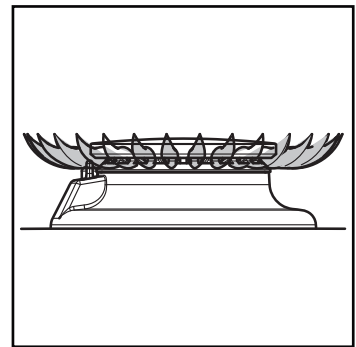
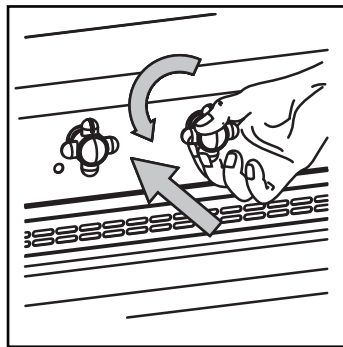
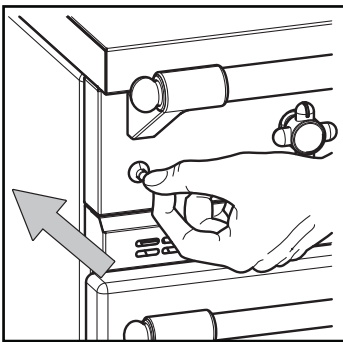

- ③ Stellen Sie die Anzeige auf das kleine Flammensymbol „“ und halten Sie dabei den Bedienknebel eingedrückt.

Bedienknebel nach etwa zehn Sekunden loslassen, damit das Thermoelement einrasten kann.

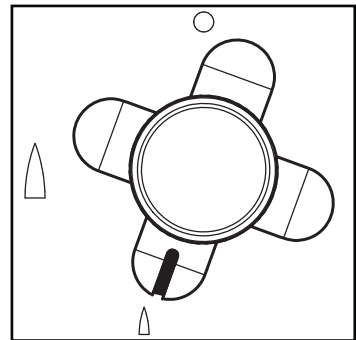

- ④ Auf der niedrigsten Stufe muss die Flamme tief und gleichmäßig brennen und die Thermoelementsonde leicht

- ▶ Ist die Flamme in unterster Position zu schwach und erlischt der Brenner nach dem Loslassen des Bedienknebels, muss die Gasdurchlassmenge des Brenners erhöht werden.
- ▶ Ist die Flamme auf der niedrigsten Stufe zu stark, muss die Gasdurchlassmenge des Brenners reduziert werden.

